

EQUIPO: BOMBA

SERIE: BRICOBOMBAZO

CÓDIGO:

BB546

MARCA: QP
 MODELO: 1 HP
 TIPO: Autoaspirante
 POTENCIA C: 1 HP I
 CODIGO F: FCP 750

GRUPO QP
 Ctra. Logroño Km 10,2 50180 UTEBO (Zaragoza)



MATERIALES (Hidráulica):
 Cuerpo Hidráulico: Propileno
 Eje: AISI 304
 Rodete: Noryl
 Cierre mecánico: Nitrilo NBR

MATERIALES (Eléctrica): CLASE F
 Motor: Clase IP: X5 2850 rpm
 Tensión: 230 V Int. Máx (A): 4,30

Cos ϕ = 0,99 Protección Tér.: Interna

Potencia E: 980 W

Cos ϕ = 0,99

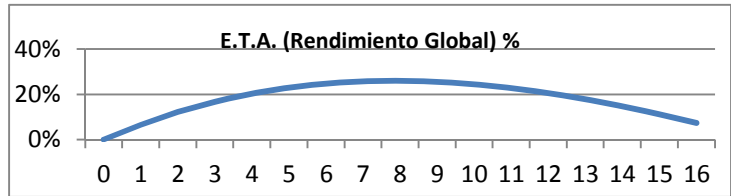
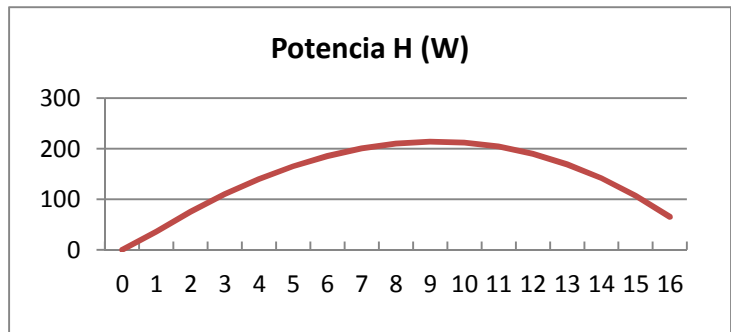
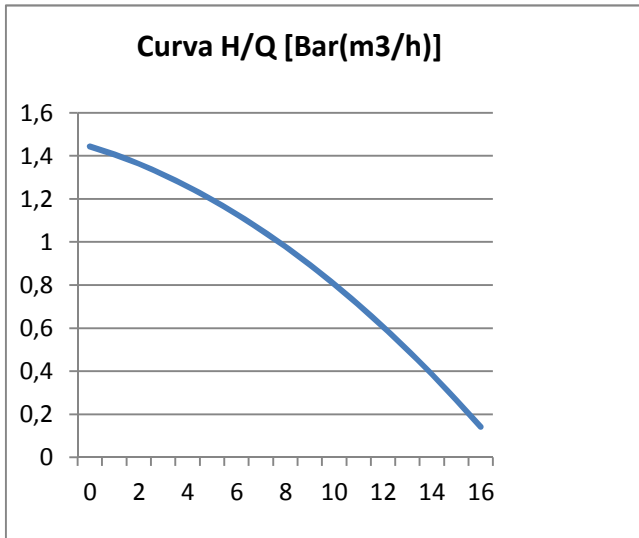

CONEXIÓN HIDRÁULICA:
 Aspiración: 1"1/2 GAS
 Impulsión: 1"1/2 GAS

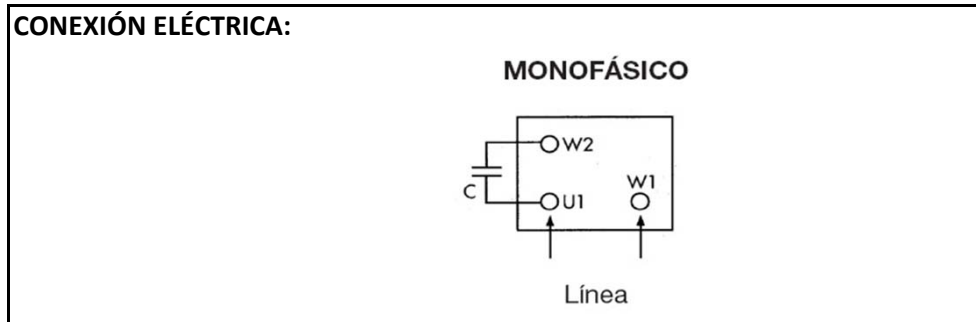

Q^*_N	8,56 m3/h	H^*_N	9,20 m	$P^*_N(w)$	215
Q^*_{Pmax}	8,56 m3/h	H^*_{Pmax}	9,20 m	$P^*_{máx}(w)$	215
η_N	26% $\eta_{pmá}$	26%		$P^*_{máxelect}(w)$	980

Peso: 10,5 Kg Embalaje: 600x205x350